



Die Geschmacks- experten

Gourmet-Wasser für Gastronomie und Vending

BWT bestmax PREMIUM ist ein Filtersystem, mit dem man Rohwasser zu Gourmet-Wasser veredelt, das sich vorzüglich zur Herstellung von Heißgetränken wie Kaffee, Espresso und Tee eignet. Der modulare Multi-Stage-Filter nutzt die patentierte BWT Magnesium-Technologie, die das Filtrat zusätzlich mit Magnesium mineralisiert. Dieser Geschmacksträger sorgt für eine hohe sensorische Güte des Wassers und der daraus hergestellten Produkte.

Das Filtersystem besteht aus der Filterkerze mit aufgeschraubtem BWT besthead FLEX Filterkopf. Je nach Wasserhärte und Anforderung stellt man am Filterkopf den Verschnitt (0–3) ein. Rückschlagventile im Filterkopf verhindern den Rückfluss und unkontrollierten Wasserantritt. BWT bestmax PREMIUM Filtersysteme in Lebensmittelqualität sind druckfest und sicher. Sie können weltweit an jedem Trinkwassersystem betrieben werden.

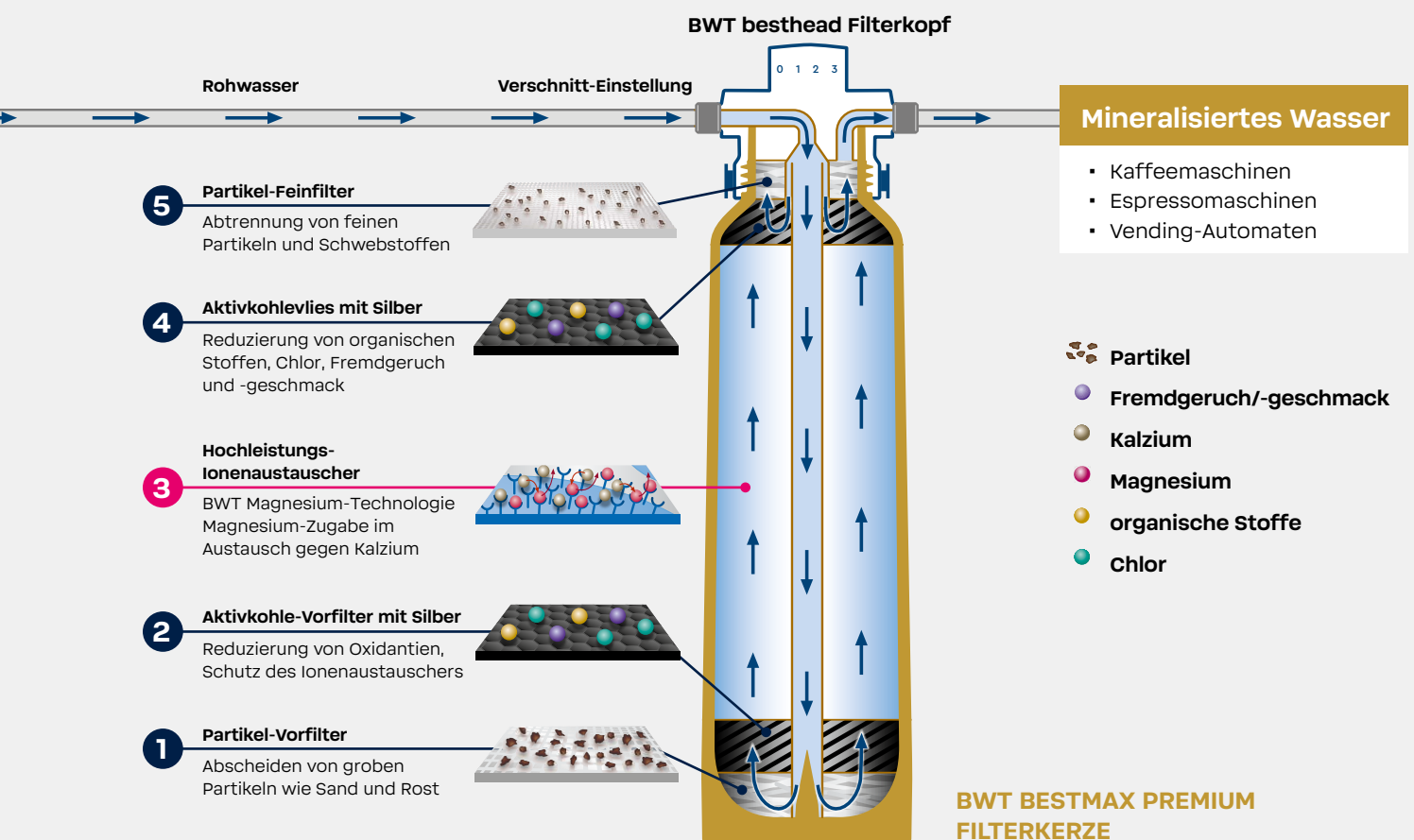

TECHNISCHE DATEN

Filtergröße	S	V	M	XL	2XL
Gesamthöhe ohne Bügel (A) in mm	368	429	485	512	576
Anschlusshöhe (B) in mm	307	368	424	451	515
Ø Filterkerze (C) in mm	88	110	130	147	185
Gewicht in kg (trocken/nass)	0.9/1.5	2.1/3.2	2.8/4.2	3.8/6.0	7.5/11.0
Filterwechsel nach Monaten	nach 6 bzw. 12*				
Bestell-Nr. Filterkerze	FS22P00A00	FS23P00A00	FS24P00A00	FS28P00A00	FS30P00A00

* Empfehlung: Regelmäßiger Filterwechsel nach 6 Monaten, spätestens jedoch nach 12 Monaten bzw. bei Erreichen der Filterkapazität.

ANWENDUNGEN UND KAPAZITÄTEN/L⁽¹⁾

Vending ohne Dampferzeugung						
Deutsche Gesamthärte	Verschnitt-einstellung	Filtergröße				
		S	V	M	XL	2XL
≤ 7	3	≥ 1285	≥ 3085	≥ 4625	≥ 7370	≥ 12000
8	3	1125	2700	4050	6450	10500
10	3	900	2160	3240	5160	8400
12	3	680	1630	2450	3900	6350
14	3	580	1400	2100	3340	5440
17	3	430	1035	1550	2470	4025
20	3	365	880	1320	2100	3420
23	3	315	765	1145	1825	2975
≥ 25	2	≤ 290	≤ 700	≤ 1055	≤ 1680	≤ 2735

Heißgetränkereiter mit Dampferzeugung						
Deutsche Gesamthärte	Verschnitt-einstellung	Filtergröße				
		S	V	M	XL	2XL
≤ 7	3	≥ 1070	≥ 2570	≥ 3855	≥ 6140	≥ 10000
8	3	935	2250	3375	5375	8750
10	3	750	1800	2700	4300	7000
12	2	565	1360	2040	3250	5290
14	2	485	1165	1750	2785	4535
17	1	355	860	1290	2060	3355
20	1	305	730	1100	1750	2850
23	1	265	635	955	1520	2480
≥ 25	1	≤ 240	≤ 585	≤ 880	≤ 1400	≤ 2280

⁽¹⁾ Kapazitäten können abhängig von der lokalen Wasserqualität und vom Volumenstrom um bis zu ±5 % abweichen. Änderungen vorbehalten.

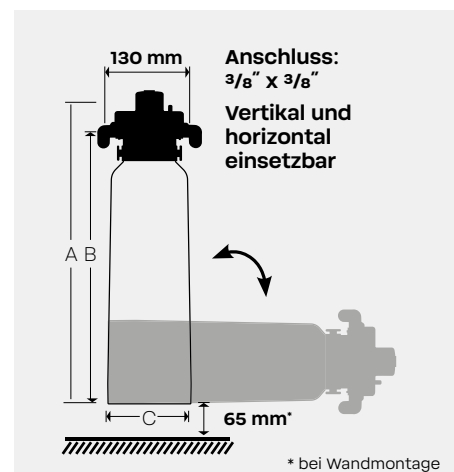

Betriebsbedingungen

Eingangsdruck: 2 – 8 bar
 Wassertemperatur: 4 – 30 °C
 Umgebungstemperatur: 4 – 40 °C

ZUBEHÖR

	Beschreibung	Bestellnummer
BWT besthead FLEX Filterkopf	BWT besthead FLEX mit 2 Anschlussstücken 90°-Bogen, FLEX Insert AG 3/8" aus GFK	FS00Z20A00
BWT besthead FLEX Set 1	BWT besthead FLEX mit 2 Anschlussstücken 90°-Bogen, FLEX Insert AG 3/8" aus GFK, Anschlussschlauch DN 8, 1,5 m, mit Kugelhahn, FLEX Insert 90°-Bogen aus GFK, Überwurfmutter IG 3/8", Anschlussstück gerade, FLEX Insert × AG 3/8" aus GFK, Reduzierung IG 3/4" × AG 3/8" aus GFK	FS00Z39A00



HERSTELLER:

BWT Holding GmbH:
 Walter-Simmer-Str. 4
 5310 Mondsee, Austria
 bwt-wam.com

VERTRIEB:

BWT water+more
 Deutschland GmbH:
 info@water-and-more.de
 Tel.: +49 611 58019-0