

# MegaWIN DELUXE

STARKE LEISTUNG FÜR  
GROSSE ANSPRÜCHE.



**REINSTE HEIZEN** MIT PELLETS & HACKGUT.  
HOTELLERIE, INDUSTRIE, GEWERBE & KOMMUNEN



PUREST  
HEATING.

## WÄRME IN IHRER REINSTEN FORM.

Unsere Heizsysteme vereinen maximale Effizienz mit nachhaltiger Technologie. Sie sind der Schlüssel für emissionsfreies Heizen und machen fossile Energieträger überflüssig. Ob komfortable Holzenergie, hocheffiziente & flüsterleise Wärmepumpen oder innovative Hybridkonzepte – unsere Systeme sind für alle, die heute nicht nur an morgen denken, sondern die Zukunft aktiv mitgestalten.

UNSERE VISION:

**REINTESTES HEIZEN.  
OHNE EMISSION.**

Das heißt für uns: volle Leistung, minimalste Emissionen – und das gute Gefühl, mit jedem Grad die Zukunft mitzugestalten. Mit Windhager holst du dir mehr als ein Heizsystem. Du holst dir ein Stück Haltung.

**FOR YOU AND PLANET BLUE.**



**WILLKOMMEN BEI WINDHAGER.**

WILLKOMMEN IN DER NEUEN  
ÄRA DES HEIZENS.

---



PELLETS & HACKGUT NEU DEFINIERT:

# MegaWIN DELUXE

## ROBUST & LANGLEBIG.

Brennkammer aus schwerem Stahlguss, beschichtet mit feuerfestem Beton garantiert eine lange Lebensdauer.

## FLEXIBLE ZUFUHRSYSTEME.

Automatische Entnahmelösungen von kleineren Pelletslagern bis zu großen Hackgutbunkern.

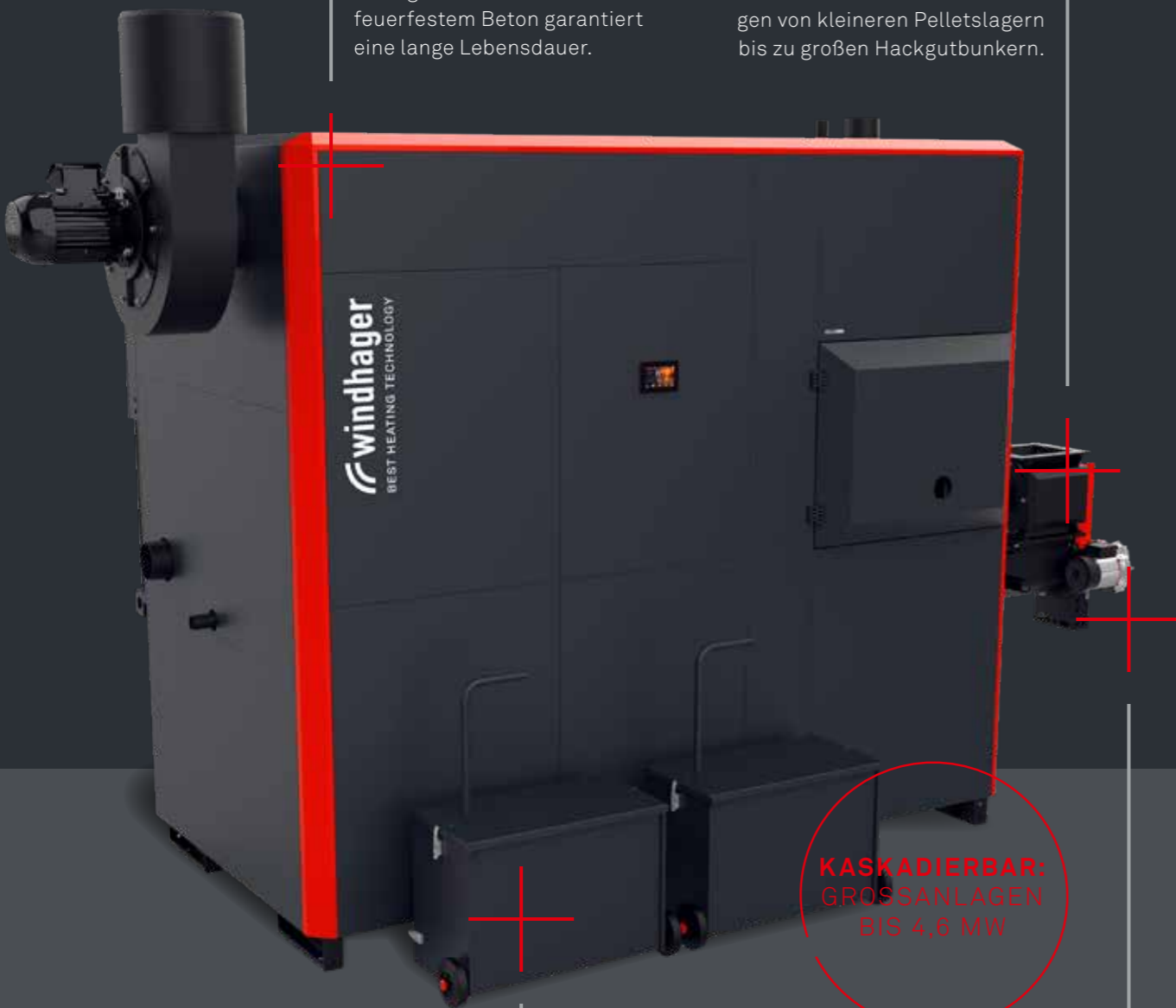

**KASKADIERBAR:**  
GROSSANLAGEN  
BIS 4,8 MW

## ÜBERRAGENDE BANDBREITE.

Bewegliches Rost-System aus hochwertigem Guss, der die Verbrennung auch bei erhöhter Feuchtigkeit von bis zu 60 % ermöglicht.

## ENERGIESPAR-MEISTER.

Motoren der neuen Generation mit doppelter Kraft bei halbem Energieverbrauch.



# REINSTE HEIZEN

IM GROSSEN STIL VON 150 bis 1.150 kW

Erleben Sie die Zukunft nachhaltiger Industrieheiztechnik mit unserem innovativen Biomassekessel MegaWIN DELUXE:

Er steht für **REINSTE HEIZEN, HÖCHSTE EFFIZIENZ** und **EXTREME ROBUSTHEIT** – selbst unter anspruchsvollsten industriellen Bedingungen.

## DAS HERZSTÜCK

**Ein innovativer, vertikaler Wärmetauscher mit dreifacher Durchströmung.**

Er maximiert die Wärmeübertragung und setzt damit neue Maßstäbe für Energieeffizienz.

Unsere vollautomatischen Systeme garantieren **einfache Bedienung** und sorgen für einen reibungslosen Betrieb – von der ersten Inbetriebnahme bis zur täglichen Nutzung. Benutzerfreundlichkeit ist bei uns kein Feature, sondern Standard.

Nachhaltigkeit, die wirkt: Dank besonders niedriger Emissionen leisten unsere Kessel einen aktiven Beitrag zu einer grünen, zukunftsorientierten Industrie.

Steigern Sie Effizienz, Zuverlässigkeit und Umweltbewusstsein – mit unserem industriellen Biomassekessel.



HOTELLERIE  
250 - 1.150 kW



INDUSTRIE  
350 - 4.600 kW



GEWERBE  
150 - 500 kW



KOMMUNEN  
350 - 4.600 kW

STEIGERN SIE EFFIZIENZ, ZUVERLÄSSIGKEIT UND UMWELTBEWUSSTSEIN – MIT UNSEREM INDUSTRIELLEN BIOMASSEKESSELN.

**MegaWIN DELUXE -**  
FOR YOU AND PLANET BLUE.



# DETAILS, DIE DEN UNTERSCHIED MACHEN.

# ÜBERRAGEND.

### SAUBER & EFFIZIENT.

Die Lambdasonde garantiert nachhaltig eine besonders sparsame & saubere Verbrennung - auch bei unterschiedlichen Brennstoffen.



### BEWEGLICH & AGIL.

Das MegaWIN Brennersystem mit sieben beweglichen Rostebenen ermöglicht **Teillast bis zu 30 %** - selbst bei erhöhter Feuchtigkeit.

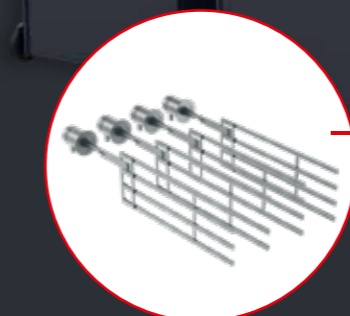
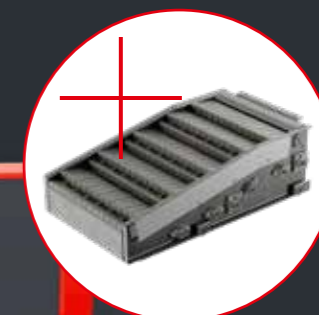

### FEINSTAUB ADE.

Dank seines serienmäßig integrierten Abscheiders wird natürlicher Feinstaub bereits im MegaWIN entsorgt - das ganz automatisch und mit selbstreinigender Filtertechnik.

**ENERGIE-SPARMEISTER:**  
ZUFUHRSYSTEM  
MIT NUR 0,37 kW  
LEISTUNGS-  
AUFNAHME



# REINSTE HEIZEN.

## MIT BRENNSTOFFEN AUS BIOMASSE & NATÜRLICHEN ABFÄLLEN.

**MegaWIN DELUXE** – Feuerungstechnologie, die Maßstäbe setzt. Ob heimische Holzpellets, landwirtschaftliche Reststoffe oder sorgfältig aufbereitete Abfälle – der MegaWIN DELUXE verwandelt nahezu jede Energiequelle in wohlthuende, verlässliche Wärme.

Seine innovative Verbrennungstechnik sorgt dafür, dass er dabei nicht nur effizient, sondern auch außergewöhnlich sauber arbeitet.

### FLEXIBILITÄT IST SEINE STÄRKE

Er passt sich Ihrem Brennstoff an, nicht umgekehrt. So genießen Sie **MAXIMALE UNABHÄNGIGKEIT, REDUZIEREN IHRE ENERGIEKOSTEN** und leisten gleichzeitig einen wertvollen Beitrag zum **UMWELTSCHUTZ**. Robust konstruiert und technisch ausgereift, begleitet er Sie über viele Jahre hinweg – zuverlässig, leistungsstark und mit einem klaren Versprechen:

## EGAL, WOMIT SIE IHN FÜTTERN – DER MEGAWIN DELUXE LIEFERT IMMER SPITZENLEISTUNG.



LANDWIRTSCHAFTLICHE  
NUTZPFLANZEN  
UND RÜCKSTÄNDE



FORSTWIRTSCHAFTLICHE  
NUTZPFLANZEN  
UND RÜCKSTÄNDE



INDUSTRIELLE  
RÜCKSTÄNDE



TIERISCHE  
RÜCKSTÄNDE



FESTE  
ABFÄLLE



AB-  
WASSER

**ENKELTAUGLICH.**  
Pellets & Hackgut sind CO<sub>2</sub>-neutral und tragen so zum Erhalt unserer Umwelt bei – und das für Generationen.

**CO<sub>2</sub>-STEUERFREI.**  
CO<sub>2</sub>-Abgaben, welche für fossile Brennstoffe künftig empfindlich steigen werden, sind für Pellets & Hackgut nicht relevant.

**RESSOURCENSCHONEND.**  
Hergestellt aus Rest- & Schadholz sowie Verwendung von regionalen Nebenprodukten, wie z.B. Sagespäne.

**PREISWERT & PREISSTABIL.**  
Pellets & Hackgut sind seit Jahrzehnten günstiger als fossile Brennstoffe und berechenbar durch gute Preisstabilität.

**NACHHALTIGE ENERGIEBÜNDEL.**  
Gespeicherte Sonnenenergie in fester Form – immer natürlich & lokal verfügbar.

# KASKADEN HEIZLÖSUNG.

MAXIMALE EFFIZIENZ.  
MAXIMALE FLEXIBILITÄT.

SKALIERBARE LEISTUNG, DIE MIT IHREN  
ANFORDERUNGEN WÄCHST

Unsere MegaWIN Kaskaden-Heizsysteme vereinen modernste Technologie mit höchster Wirtschaftlichkeit. Durch die intelligente Kombination mehrerer Heizkessel in einer Kaskade lassen sich Leistung, Redundanz und Effizienz präzise auf den tatsächlichen Bedarf Ihrer Anlage abstimmen – von kleinen Gewerbeobjekten bis hin zu komplexen Industrieanlagen.

IHRE VORTEILE AUF EINEN BLICK:

- Höhere Betriebssicherheit durch **automatische Lastverteilung**
- **Optimale Energieausnutzung** dank modulierender Betriebsweise
- **Platzsparende Installation** mit kompakter Bauweise und flexibler Anordnung
- **Bedienkomfort** und Kontrolle durch vollautomatische, vernetzte Steuerungssysteme
- Nachhaltig wirtschaftlich: **reduziert Emissionen, spart Brennstoff und senkt Betriebskosten**

OB NEUBAU, ERWEITERUNG ODER MODERNISIERUNG –  
UNSERE KASKADENLÖSUNGEN PASSEN SICH IHREM  
PROJEKT PERFEKT AN.

UND DAS MIT EINEM HÖCHSTMASS AN EFFIZIENZ,  
INVESTITIONSSICHERHEIT & NACHHALTIGKEIT.

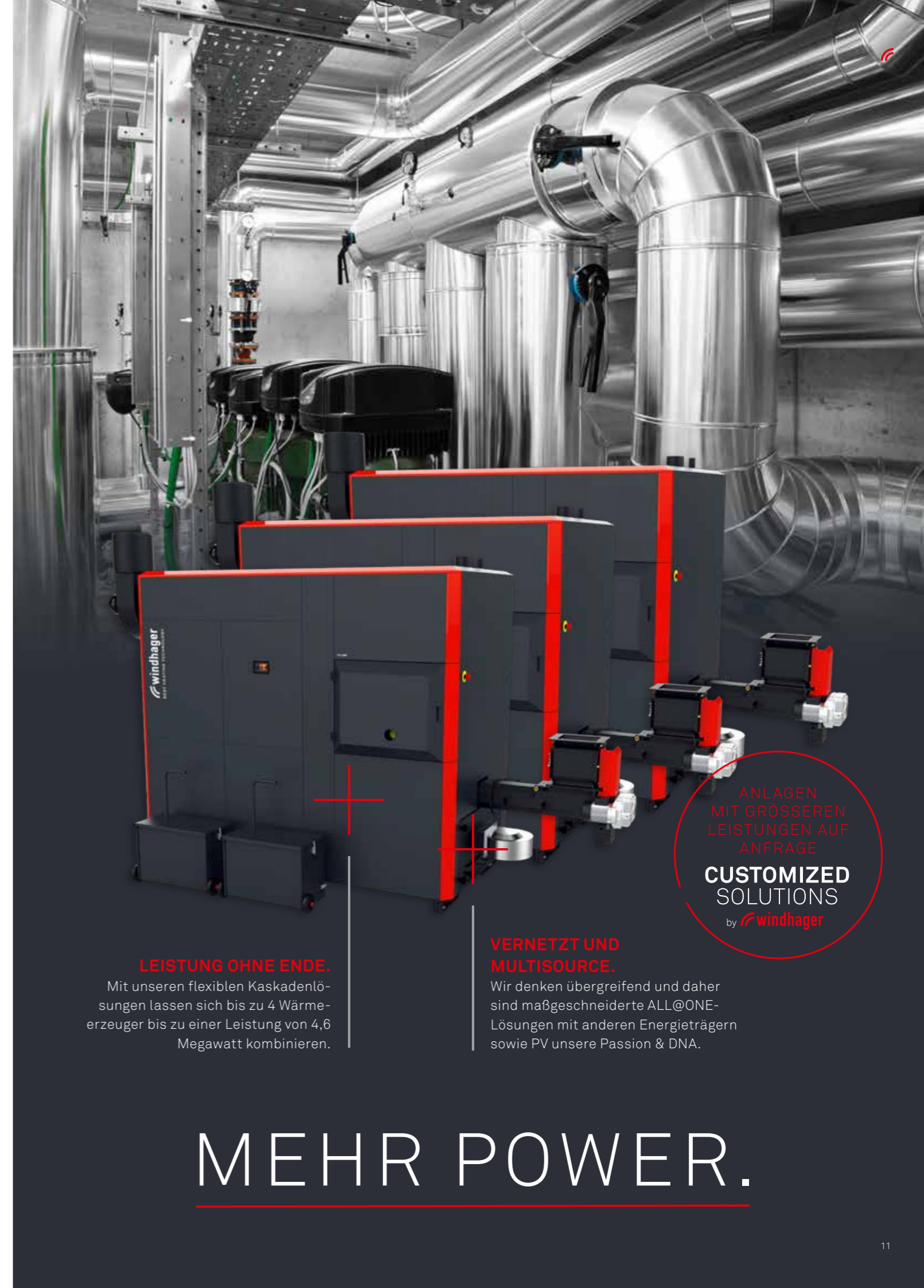

## LEISTUNG OHNE ENDE.

Mit unseren flexiblen Kaskadenlösungen lassen sich bis zu 4 Wärmeerzeuger bis zu einer Leistung von 4,6 Megawatt kombinieren.

## VERNETZT UND MULTISOURCE.

Wir denken übergreifend und daher sind maßgeschneiderte ALL@ONE-Lösungen mit anderen Energieträgern sowie PV unsere Passion & DNA.

ANLAGEN  
MIT GRÖßEREN  
LEISTUNGEN AUF  
ANFRAGE

**CUSTOMIZED  
SOLUTIONS**

by **windhager**

# MEHR POWER.



HOTELLERIE



GEWERBE



INDUSTRIE



KOMMUNEN

GROSS. GRÖSSER.

# MegaWIN.

Windhager Heizlösungen, wie unser MegaWIN DELUXE, bieten REINSTES HEIZEN für höchste Ansprüche und Leistungen. Dank modernster Technologie, regionalem Brennstoff profitieren Sie von niedrigen Betriebskosten, maximaler Versorgungssicherheit und einer klimafreundlichen Wärmelösung – perfekt für nachhaltiges Wirtschaften und anspruchsvolle Gäste. Setzen Sie auf saubere Wärme mit System – mit Windhager & MegaWIN DELUXE.



## GRENZENLOS EINSETZBAR.



HOTELLERIE



WEIL WOHLFÜHLEN KEINE  
SPUREN HINTERLASSEN DARF.

# YOUR HOTEL GOES GREEN

In einer Branche, in der Image und Umweltbewusstsein eine wichtige Rolle spielen, kann eine besonders klimafreundliche Wärmeversorgung so zum klaren Wettbewerbsvorteil werden. Windhager bietet zusätzliche „unbezahlbare“ Benefits:

Wir senken langfristig die Energiekosten und reduzieren die Abhängigkeit von fossilen Brennstoffen – das sorgt für wirtschaftliche Stabilität. Gleichzeitig verbessern wir die CO<sub>2</sub>-Bilanz Ihres Betriebes – das dient nicht nur dem Klimaschutz, sondern ist auch bei Gästen stark nachgefragt.

250 bis 1.150 kW

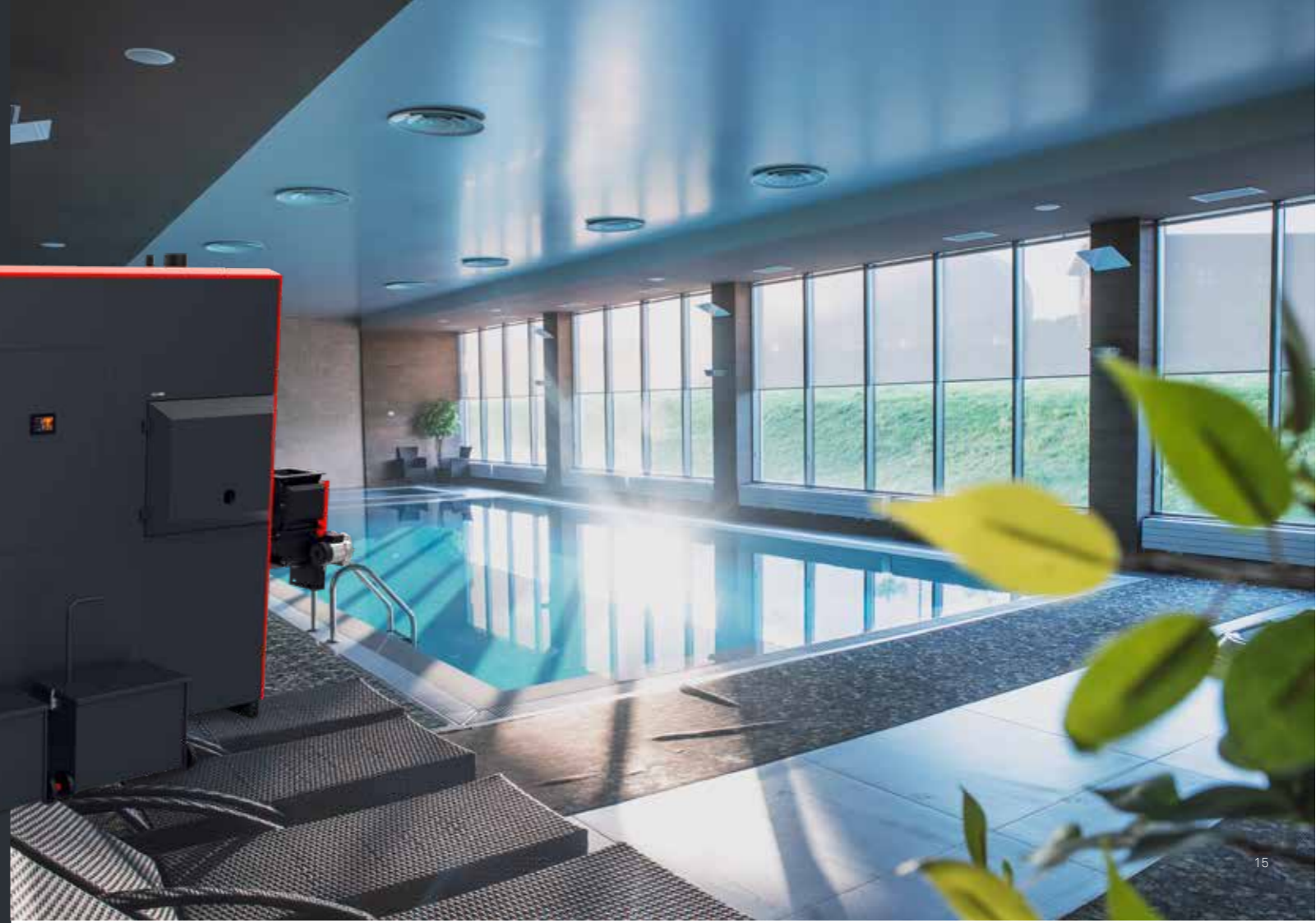



GEWERBE



WÄRME VOM LAND,  
FÜRS LAND.

# LAND TRIFFT WIRTSCHAFT

Tief verwurzelt in unserer Region, stehen wir unseren Kunden als verlässlicher Partner zur Seite. Wir liefern mit Energie vor der Haustür nachhaltiges Wohlfühlen, Prozesswärme und Warmwasser – maßgeschneidert für landwirtschaftliche Betriebe und regionale Versorger.



150 bis 500 kW





INDUSTRIE



WIRTSCHAFT IM  
EINKLANG MIT NATUR.

# GRÜNE ENERGIE, STARKE INDUSTRIE

Die Industrie steht heute mehr denn je unter Druck, nachhaltiger zu werden – und genau hier setzen unsere erneuerbaren Heizsysteme, wie der MegaWIN DELUXE an. Er reduziert nicht nur CO<sub>2</sub>-Emissionen, sondern senkt langfristig auch Energiekosten. Verbessern Sie gleichzeitig damit Ihr Image, erfüllen gesetzliche Vorgaben frühzeitig und sichern sich Wettbewerbsvorteile.

Kurz gesagt: Eine Investition in erneuerbare Wärme ist ein Schritt in eine klimafreundliche, wirtschaftlich starke Zukunft.

350 bis 4.600 kW





KOMMUNEN



KOMMUNALE  
VERANTWORTUNG OHNE RISIKO.

# SCHLAU IM WOHNBAU.

Kommunaler und sozialer Wohnbau braucht heute mehr als nur zuverlässige Heizung: Er verlangt planbare Kosten, Versorgungssicherheit und echten Klimaschutz. Der Biomassekessel MegaWIN DELUXE nutzt regional verfügbare, erneuerbare Energie aus Holz und reduziert CO<sub>2</sub>-Emissionen deutlich gegenüber fossilen Heizsystemen. So bleiben Betriebskosten langfristig stabil, während Gemeinden und Bauträger gesetzliche Klimaziele erreichen und ihre Gebäude zukunftssicher machen. Eine Wärmeversorgung, die wirtschaftlich, regional und verantwortungsvoll zugleich ist.

350 bis 4.600 kW



# TECHNISCHE HIGHLIGHTS

## PELLET- & HACKGUTHEIZEN NEU DEFINIERT

Die MegaWIN DELUXE Serie ist für alle, die Wert auf Brennstoff-Flexibilität und kompromisslose Robustheit legen.

DELUXE heißt bei uns: Wegweisende Technologie, maximale Ausstattung, volle Konnektivität – und ein Design, das nicht nur funktioniert, sondern begeistert. Das ist mehr als ein Produkt. Das ist ein Statement.

## MegaWIN DELUXE 150 - 333 kW



150 - 200 kW



250 - 333 kW

TYPE		MW 150	MW 175	MW 200	MW 249	MW 299	MW 333
Wärmeleistungsbereich	kW	50 - 150	53 - 175	60 - 200	75 - 249	89,7 - 299	100 - 333
Wirkungsgrad bei Nennlast	%	> 94 %					
Gewicht Kesselgrundkörper	kg	1.800			2.350		
Gesamtgewicht*	kg	1.950			2.500		
Abgasanschlussdurchmesser	mm	300					
Leistungsaufnahme Nennlast	kW	0,71					
Leistungsaufnahme Teillast	kW	0,43					
Abmessungen Kessel, BxTxH *	mm	3652 x 1645 x 2184			3562 x 1773 x 2184		
Mindesteinbringmaß Kessel	mm	2423 x 1387 x 2184			2295 x 1517 x 2184		
Energieeffizienzklasse		A+					

## MegaWIN DELUXE 349 - 499 kW



349 - 399 kW



449 - 499 kW

OPTIONAL MIT ASCHETONNE

TYPE		MW 349	MW 375	MW 399	MW 449	MW 499
Wärmeleistungsbereich	kW	105 - 349	115 - 375	120 - 399	135 - 449	150 - 499
Wirkungsgrad bei Nennlast	%	> 94 %				
Gewicht Kesselgrundkörper	kg	2.850			3.000	
Gesamtgewicht*	kg	3.000			3.200	
Abgasanschlussdurchmesser	mm	300				
Leistungsaufnahme Nennlast	kW	0,82				
Leistungsaufnahme Teillast	kW	0,44				
Abmessungen Kessel, BxTxH *	mm	3654 x 1964 x 2184			3961 x 1964 x 2184	
Mindesteinbringmaß Kessel	mm	2295 x 1709 x 2184			2602 x 1709 x 2184	
Energieeffizienzklasse		A+				

Frontansicht

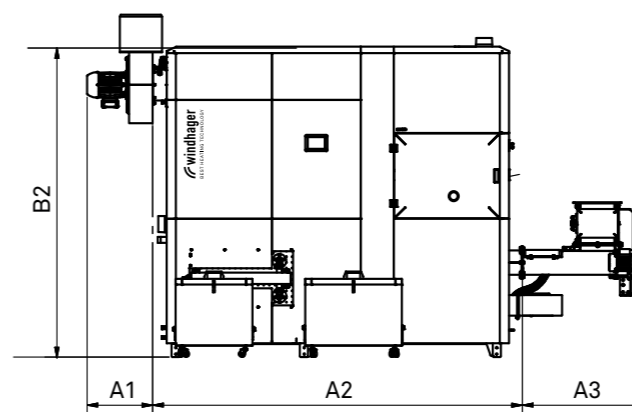

Draufsicht

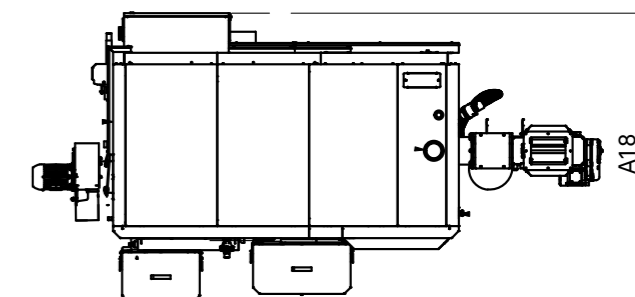

Weitere Typen und Daten auf [windhager.com](http://windhager.com)



### Abmessungen

MegaWIN DELUXE		150	175	200	249	299	333	349	375	399	449	499
A1	mm	332		368			462					
A2	mm	2.423		2.295			2.295		2.602			
A3 (Hackgutförderer)	mm	897		897			897					
A18	mm	1.645		1.773			1.964					
B2	mm	2.184		2.184			2.184					

**DEINE HEIZUNG.  
DEIN STATEMENT.**

VERANTWORTUNG,  
DIE WÄRMT.



windhager.com



**Am liebsten beraten wir Sie persönlich.**

**ZENTRALE**

BHT – Best Heating Technology – GmbH  
Anton-Windhager-Straße 20, A-5201 Seekirchen bei Salzburg  
T +43 06212 2341 0 , info@at.windhager.com

**DEUTSCHLAND**

BHT Deutschland GmbH  
Industriestraße 7, D-69198 Schriesheim  
T +49 32 2122 830, info.bhtde@windhager.com

**SCHWEIZ**

Windhager Zentralheizung Schweiz AG  
Industriestrasse 13, CH-6203 Sempach Station  
T +41 41 469 46 90, info@ch.windhager.com